

**移動量**

X軸移動量(ヘッド左右方向) : 200mm

Y軸移動量(ヘッド左右方向) : 300mm

(ATCストローク+150mm)

Z軸移動量(ヘッド左右方向) : 200mm

パレット上面より主軸端まで: 0~200mm

A軸 -40~+110°

C軸 0.001° 任意割り出し

**テーブル**テーブル作業面の大きさ ----  $\phi$ 200mm

許容搭載質量 ----- 20Kgf

テーブル上面の高さ ----- F.L.から900mm

最大ワーク -----  $\phi$ 120X150mm

許容モーメント ----- パレット上面より100Kgf・m

A軸送り速度 ----- 50min<sup>-1</sup>C軸送り速度 ----- 100min<sup>-1</sup>

Y軸ストローク ---- -185~-300mm(A軸+ 90° Z-200mmの時)

Y軸ストローク ---- -220~-300mm(A軸+110° Z-200mmの時)

A軸スラスト ----- 660N

**主軸**主軸回転数 ----- 250~25,000min<sup>-1</sup>(主軸ターボ穴 HSK-E40)**自動工具交換装置**

工具収納本数 ----- 24本 (OPTION)

工具交換方法 ----- ダイレクト交換方式(チェン駆動)

切削油タンク容量 ----- 200 L

切削油タンク, チップコンベア後方出し(ドラムフィルタ付)

天井シャワー, オイルスキマー

ミストコレクター

BLUM, AMCS

自動消火装置取付準備

サイドオートドア

VL30-5X #129, #130 アイコクアルファ(株) 殿向け 機械仕様

移動量

- X軸移動量(ヘッド左右方向) : 200mm
- Y軸移動量(ヘッド左右方向) : 300mm  
(ATCストローク+150mm)
- Z軸移動量(ヘッド左右方向) : 200mm  
パレット上面より主軸端まで: 0~200mm
- A軸 -40~+110°
- C軸 0.001° 任意割り出し

テーブル

- テーブル作業面の大きさ -----  $\phi$ 200mm
- 許容搭載質量 ----- 20Kgf
- テーブル上面の高さ ----- F.L.から900mm
- 最大ワーク -----  $\phi$ 120X150mm
- 許容モーメント ----- パレット上面より100Kgf・m
- A軸送り速度 ----- 50min<sup>-1</sup>
- C軸送り速度 ----- 100min<sup>-1</sup>
- Y軸ストローク ----- -185~-300mm(A軸+90° Z-200mmの時)
- Y軸ストローク ----- -220~-300mm(A軸+110° Z-200mmの時)
- A軸スラスト ----- 660N

主軸

- 主軸回転数 ----- 250~25,000min<sup>-1</sup>(主軸ケーシング HSK-E40)

自動工具交換装置

- 工具収納本数 ----- 24本 (OPTION)
- 工具交換方法 ----- ダイレクト交換方式(チェン駆動)

切削油タンク容量

- 切削油タンク容量 ----- 200 L

天井シャワー, オイルスキマー

- ミストコレクター
- BLUM, AMCS
- 自動消火装置取付準備
- サイドオートドア

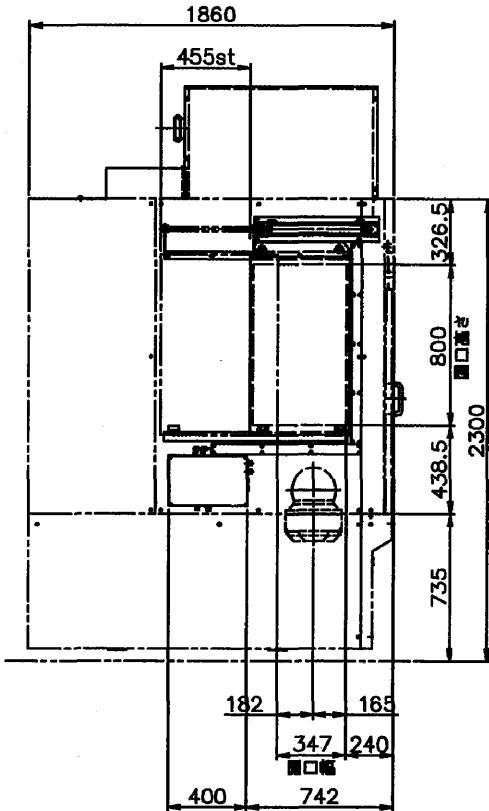
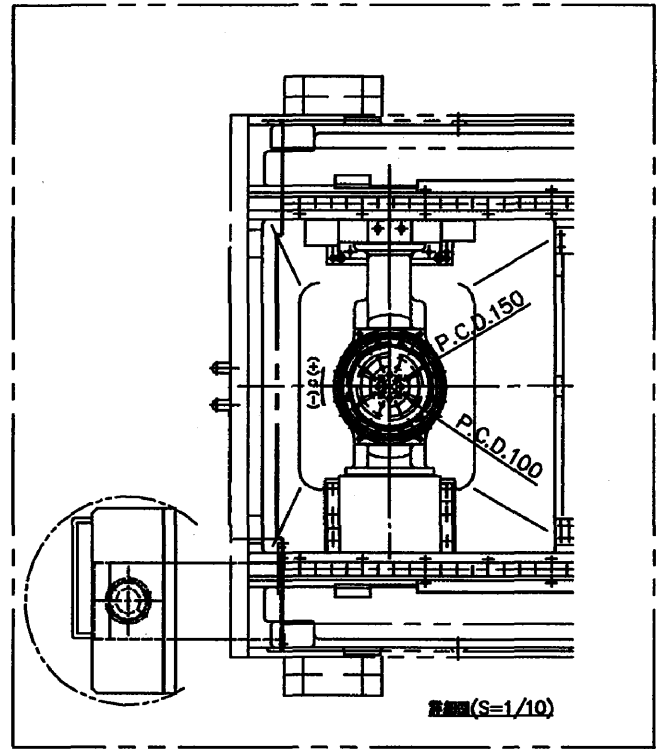

サイドオートドア

