

いま、H630は新世代マシンとして 世界の注目をあびています。

創 造 と 革 新

Mazak

MAZATECH H-630

横形マシニングセンタ マザテックH-630

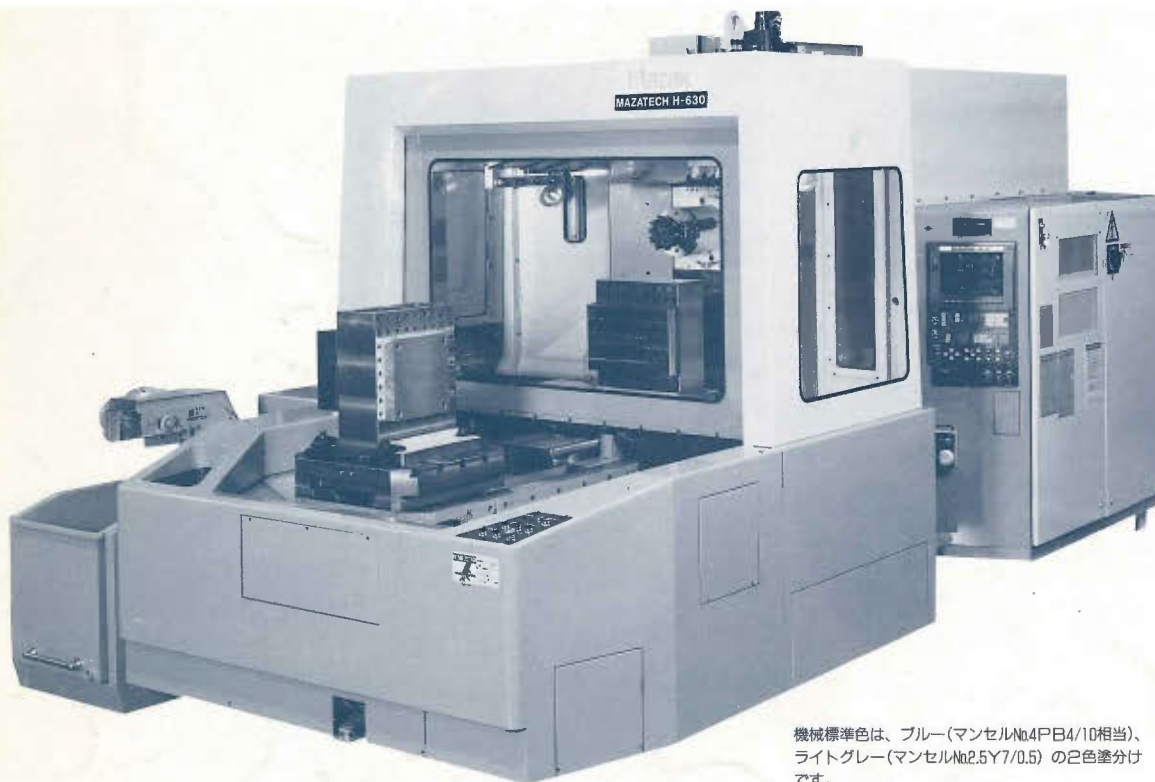

機械標準色は、ブルー(マンセルNo.4PB4/10相当)、
ライトグレー(マンセルNo.2.5Y7/0.5)の2色塗分け
です。

MAZATECH H-630

横形マシニングセンタ マザテックH-630

アイドル・タイムを徹底短縮。

- 高速ATC…チップ・ツー・チップ8秒
- 高速パレットチェンジャ…18秒/サイクル(2P/C)
- 夢の早送り速度…20m/分(X、Y、Z各軸)
- 同時動作…ATC、テーブルインデックス、パレット交換、主轴、ドア自動開閉等

迫力の重切削能力。

- 標準スピンドル仕様…22~4,500rpm、AC20HP
- オプション仕様…22~4,500rpm、AC30HP
- オプション仕様…22~10,000、22~12,000、22~15,000rpm、AC25HP

高精度は高剛性から!

- ベースとサドルの完全一体鋳造
- 位置決め精度… $\pm 5\mu\text{m}$ (X、Y、Z各軸)
- 繰り返し位置決め精度… $\pm 1.5\mu\text{m}$ (X、Y、Z各軸)

*上記の精度は室温(22 \pm 1 $^{\circ}$)のもと、弊社指定の基礎を施工し、暖機運転後、指定された測定方法(JIS B-6336に準拠)に基づいて測定した際に得られる数値です。

最大級の加工領域。

- 加工領域…1,000 \times 800 \times 750mm(X、Y、Z軸ストローク)
- 最大ワーク形状… $\phi 900\text{mm} \times H950\text{mm}$
- 最大ワーク重量…1,200kg(等分布)

多彩なシステム展開。

- 平面6、10パレットチェンジャシステム(オプション)
- 拡張可能なシステム(マザトロールFMS)(オプション)
- チェーン式80本、120本ツールマガジン(オプション)
- 大容量160本、240本、320本、400本、480本ツールハイブ(オプション)
- ナイアガラクーラントシステム(オプション)
- 工具寿命管理機能 ■送り速度適応制御機能
- 自動芯出し機能(オプション)

世界初の人工知能CNC装置を搭載。

- 32ビットマイクロプロセッサ2基による、超高速演算、超高速処理
- 人工知能による大変容易なプログラム作成
- MAPなどのFA対応が完璧

鋼材もバリバリ削れる!!

#50テーパマザテック H-500/50 /H-630 /H-800 (オプション)

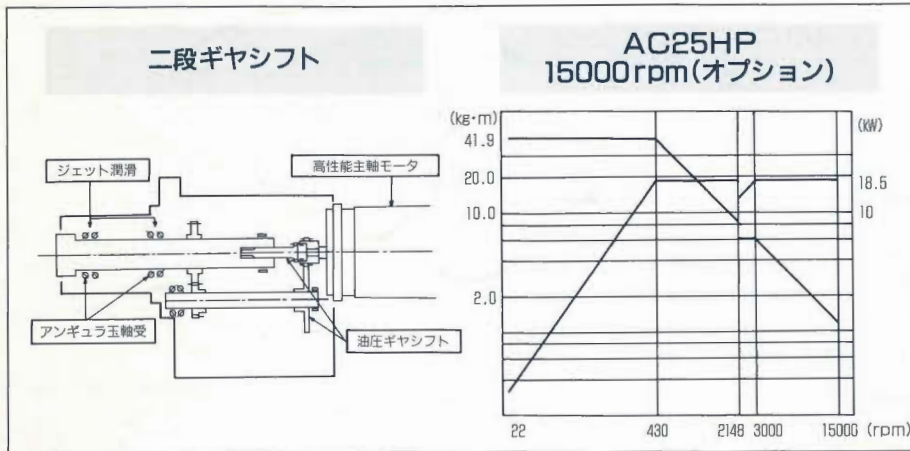

■二段ギヤシフト

二段ギヤシフトにより、低速レンジでは41.9kgmの高トルク、低高速レンジでは25HPの高馬力加工を実現しました。

■ジェット潤滑

ジェット潤滑方式の採用により、超高速域での信頼性は飛躍的にアップしました。

■発熱を抑えた主軸モータ

クーリングジャケットによりモータコイル部を冷却、またオイルエア潤滑により軸受部の発熱を抑え、信頼性は更にアップしました。

FA対応特別使用

- ・6.10パレットチェンジャ システム
- ・マザロールFMS(立体15-120パレットチェンジャシステム)
- ・大容量ツールマガジンシステム(80本、120本)
- ・マザックツールハイブシステム(160~480本)
- ・自動芯出し機能
- ・工具折損検出修復機能
- ・全自動工具長測定機能
- ・ワーク洗浄ステーション
- ・NCロータリーテーブル
- ・自動電源遮断装置
- ・自動電源オン/オフ
- ・作業終了灯
- ・三色加工状態表示灯
- ・DNCリンク
- ・ツールシャンク クリーニング システム
- ・スピンドル クリーニング ツール
- ・ユーザマクロ インターフェイス
- ・外部データ インターフェイス
- ・外部Mコード

機械本体の標準仕様

項目		H-630
作業テーブルの大きさ	●	630×630mm
テーブルの左右移動量(X軸)	●	1000mm
主軸頭の上下移動量(Y軸)	●	800mm
テーブルの前後移動量(Z軸)	●	750mm
テーブルの割出し	●	1°×360分割 *NCロータリーテーブル360,000分割
主軸中心からパレット上面までの距離	●	50~850mm
主軸端面からパレット中心までの距離	●	200~950mm
早送り速度	●	X、Y、Z軸 20m/min
主軸端の形状	●	ISO=50
主軸回転数(主軸変速レンジ数)	●	22~4500 r.p.m (3段)/**22~10,000(2段)、**22~12,000(2段)**22~15,000 r.p.m (2段)
工具収納本数	●	40本、*80本、*120本、*160本、*240本、*320本、*400本、*480本
工具選択方式	●	近回り方式ランダムセレクト
工具最大長さ(ゲージラインより)	●	400mm
ツールシャンク形式	●	MAS-BT50
工具収納最大径	●	φ130mm
隣接工具を除いた場合	●	φ260mm
使用工具の最大重量	●	27kg(A TC速度変換)
テーブル許容荷重(等分布)	●	1200kg
主電動機出力(30分定格)	●	AC20HP(15kW)/*AC30HP(22kW)**AC25HP(18.5kW)
最大ワーク寸法	●	φ900×H950mm
推奨床面積(2P/C、40本マガジン付)	●	41.8㎡(5.5m×7.6m)
機械概重量(2P/C、40本マガジン付)	●	17,000kg

*印オプション **印高速仕様オプション

- ### 高精度対応特別仕様
- ・スケールフィードバックシステム
 - ・チラーユニット

- ### 切屑処理/クーラント装置
- ・チップコンベア&チップバケット
 - ・オイルミスト
 - ・タップクーラントシステム
 - ・リモートコントロールクーラントノズル
 - ・ナイアガラクーラントシステム
 - ・ジェットバルザー
 - ・スピンドルスルークーラント

Mazak

ヤマザキ マザック 株式会社
ヤマザキ マザック システムセールス 株式会社
本社/工場 〒480-01 愛知県丹羽郡大口町乗船1
TEL (0587) 95-1131 (代表)

*製品の仕様、写真等につきましては、予告なく変更することがございますので予めご了承下さい。